



НАЦЫЯНАЛЬНАЯ АКАДЭМІЯ НАВУК БЕЛАРУСІ
Рэспубліканскае унітарнае прадпрыемства
«НАВУКОВА-ПРАКТЫЧНЫ ЦЭНТР
НАЦЫЯНАЛЬнай АКАДЭМІі НАВУК
БЕЛАРУСІ ПА МЕХАніЗАЦЫі
СЕЛЬСкай ГАСПАДАРКІ»
вул. Кнорына, 1, 220049, г. Мінск
тэл./факс.: + 37517 280 02 91
E-mail: belagromech@tut.by
URL: http://belagromech.by
р/р № ВУ02ВАРВ30122300900170000000
у ААТ «Белаграпрамбанк» г.Мінска
БІК ВАРВВУ2Х, УНП 100230575, ОКПО 05545201



НАЦИОНАЛЬНАЯ АКАДЕМИЯ НАУК БЕЛАРУСИ
Республиканское унитарное предприятие
«НАУЧНО-ПРАКТИЧЕСКИЙ ЦЕНТР
НАЦИОНАЛЬНОЙ АКАДЕМИИ НАУК
БЕЛАРУСИ ПО МЕХАНИЗАЦИИ
СЕЛЬСКОГО ХОЗЯЙСТВА»
ул. Кнорина, 1, 220049, г. Минск,
тел./факс: + 37517 280 02 91
E-mail: belagromech@tut.by
URL: http://belagromech.by
р/с № ВУ02ВАРВ30122300900170000000
в ОАО «Белагропромбанк» г.Минска
БИК ВАРВВУ2Х, УНП 100230575, ОКПО 05545201

05.06.2024 г. №_б/н

Руководителю

КОММЕРЧЕСКОЕ ПРЕДЛОЖЕНИЕ

РУП «НПЦ НАН Беларуси по механизации сельского хозяйства» является разработчиком и производителем сельскохозяйственной техники и оборудования и предлагает ее для реализации:

- **Пресс-подборщик льна самоходный ПЛС-1**, в процессе производства, готовность август 2024 года, ориентировочная стоимость 12700000,00 рублей РФ (ставка НДС 0%),
 - **Пресс-подборщик льна самоходный ПЛС-1**, б/у, в рабочем состоянии, цена 5 125 000,00 рублей РФ (ставка НДС 0%);
- Предложенная цена для закупки: **Пресс-подборщик льна самоходный ПЛС-1** в количестве - 2- штук.

Пресс-подборщик льна самоходный ПЛС-1 предназначен для подъема льнотресты с прессованием ее в рулоны цилиндрической формы с прокладкой двух нитей шпагата между слоями в рулоне и последующей внешней обмоткой.

Пресс-подборщик состоит из следующих основных узлов и механизмов: рамы, силовой установки, ходовой части, гидростатической трансмиссии, подборщика, транспортера, прессовальной камеры, ящика для бобин со шпагатом, механизма обмотки рулона, кабины, гидросистемы, электрооборудования, пульта управления.

Технологический процесс прессования рулонов осуществляется следующим образом: перед началом работы, исходя из данных таблицы, размещенной на пульте управления, выставляются соответствующие положения переключателей режимов работы подборщика, транспортера и прессовальных ремней в соответствии с необходимой плотностью ленты в рулоне. При движении пресс-подборщика подбирающий барабан подает ленту льна на транспортер. Транспортером лента перемещается ко входу в прессовальную камеру, здесь лента формируется до необходимой плотности и поступает в прессовальную камеру, где происходит формирование рулона. После полного формирования рулона пресс-подборщик ленты льна автоматически останавливается, запускается цикл обмотки и происходит

выгрузка рулона без участия оператора. После выгрузки рулона движение пресс-подборщика продолжается и процесс повторяется.

Фото:



- **Линия размотки рулонов льнотресты ЛРТ-2** (с обслуживанием с правой стороны), ЛРТ-2.01 (с обслуживанием с левой стороны), в комплект поставки входит – Опрокидыватель рулонов льна ОРЛ-1, стол накопитель СН-4, размотчик рулонов РР, стол раскладочный СР, электрический шкаф управления – в зависимости от комплекта поставки.

Опрокидыватель рулонов льна ОРЛ-1

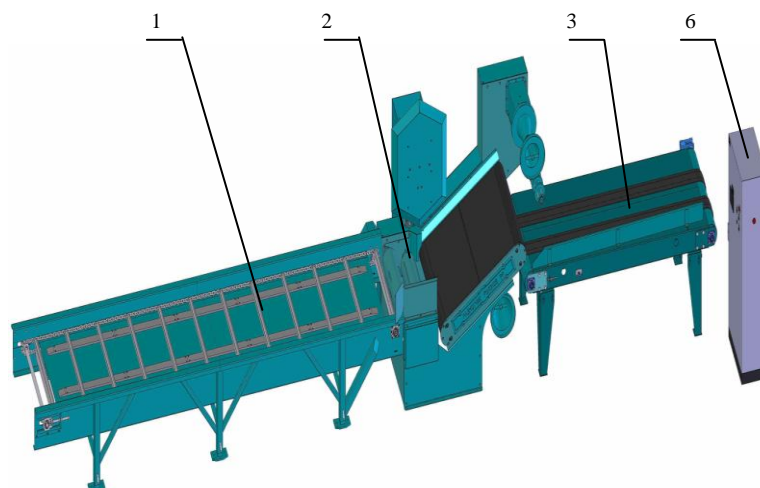

Общий вид линии

1 – стол-накопительный СН-4, 2 – размотчик рулонов РР-2,
3 – стол раскладочный СР-2, 4 – электрооборудование (шкаф)

Наименование показателя	Значение
1	2
1 Параметры сети переменного тока:	
- напряжение, В	400
- частота, Гц	50
2 Масса конструктивная, кг, не более	3200
3 Установленная мощность электродвигателей, кВт, не более	4,45
4 Габаритные размеры, мм, не более:	
- длина	11160
- ширина	2165
- высота	2100
5.Стол накопительный СН-4	
5.1 Габаритные размеры, мм, не более:	
- длина	6000
- ширина	1740
- высота	870
5.2 Масса, кг, не более	1300

5.3	Линейная скорость лент конвейера, м/мин	15±1
5.4	Установленная мощность электродвигателя, кВт, не более	0,75
6.Размотчик рулонов РР-2		
6.1	Габаритные размеры, мм, не более:	
-	длина	2615
-	ширина	2165
-	высота	2100
6.2	Масса, кг, не более	1250
6.3	Рабочая ширина камеры размотки, мм, не более	1350
6.4	Установленная мощность электродвигателя конвейера, кВт, не более	1,5
6.5	Диапазон регулирования скорости конвейера, м/мин	от 3 до 22
6.6	Установленная мощность электродвигателей бобин смотки, кВт, не более	0,55x2
6.7	Частота вращения бобин смотки, мин ⁻¹	от 7 до 40
6.8	Исполнение в двух вариантах: управление оператором с левой либо с правой стороны* (ЛРТ-2/ РР-2-01)	
7 Стол раскладочный СР-2		
7.1	Габаритные размеры, мм, не более:	
-	длина	3210
-	ширина	1580
-	высота	1200
1		2
7.2	Масса, кг, не более	570
7.3	Скорость конвейерных лент, м/мин	от 3 до 22
7.4		1,1
	Установленная мощность электродвигателя, кВт, не более	
8 Производительность за 1 ч времени, кг:		
-	основного	2000
-	сменного	1860
-	эксплуатационного	1820

9	Эксплуатационно-технологические коэффициенты, не менее:	
	- надежности технологического процесса	0,98
	- использования сменного времени	0,94
		0,93
	- использования эксплуатационного времени	
10	Количество обслуживающего персонала, чел.	1
11	Коэффициент готовности по оперативному времени, не менее	0,99
12	Ежесменное оперативное время технического обслуживания, ч, не более	0,2
13	Удельная суммарная оперативная трудоемкость ежедневного технического обслуживания, чел.ч/ч, не более	0,02
14	Средняя наработка на сложный отказ (отказы II и III группы сложности), ч, не менее	300
15	Срок службы, лет, не менее	10
16	Ресурс до списания, ч, не менее	40 000
17	Удельная масса, кг/(кг/ч), не более	1,65
18	Удельная энергоемкость, кВт/(кг/ч), не более	0,0023

Стоимость линии – 3250000,00 рублей РФ (ставка НДС 0%);

Срок поставки - в течение 2-3 месяцев после заключения договора и 50% предоплаты;

Условия оплаты 50% предоплата после заключения договора и 50% оплата после уведомления о готовности к отгрузке;

Имеем возможность рассмотреть отгрузку оборудования входящего в линию ЛРТ-2 – отдельно по каждой позиции:

1. Опрокидыватель рулонов льна ОРЛ-1 (новый, производство июнь 2022г.) – цена 403 000,00 рублей РФ (ставка НДС 0%), цена под заказ – 459 000,00 рублей РФ (ставка НДС 0%);
2. Стол накопитель СН-4 (новый, производство май 2021г.) – цена 492 000,00 рублей РФ (ставка НДС 0%), цена под заказ – 694 000,00 рублей РФ (ставка НДС 0%);
3. Размотчик рулонов РР – под заказ – 1 332 000,00 рублей РФ (ставка НДС 0%);
4. Стол раскладочный СР (новый, производство октябрь 2020г.) – цена 313 000,00 рублей РФ (ставка НДС 0%), цена под заказ – 515 000,00 рублей РФ (ставка НДС 0%);

Дополнительно можем изготовить под заказ:

- конвейер для удаления мусора КМ, цена – 493000,00 рублей РФ (ставка НДС 0%)

- конвейер льнотресты КЛ-1, цена 520 000,00 рублей РФ (ставка НДС 0%)

- **Подборщик валунных камней ПВК-1**, цена 1 115 000,00 рублей РФ (ставка НДС 0%), **в наличии на складе.**

Назначение - для сбора поверхностных и погруженных до 0,1м в почву камней размером от 10 до 90 см на старопахотных минеральных почвах, свободных от сельскохозяйственных культур в весенний, летний и осенний период.

Техническая характеристика:

- агрегатирование, тяговый класс трактора 2
- производительность за 1 час основного времени, м3 - 1,8-4,8
- при засоренности поля камнями, м3/га 5-20 не менее 2,0-2,8
- при засоренности поля камнями, м3/га 20-50 не менее 2,8-3,5
- при засоренности поля камнями, м3/га 50-100 не менее 3,5-4,5
- рабочая скорость, км/ч - 3,0-6,0
- рабочая ширина захвата, м - 1,2
- масса, кг - 2800

Преимущества - отличительной особенностью машины является система навески, позволяющая производить оперативный перевод машин из рабочего в транспортное положение





Условия поставки товара – самовывоз со склада Поставщика: РБ, Минская область, аг.Ждановичи, ул. Линейная, 2. По договоренности с Покупателем возможна доставка транспортом нашего предприятия.

Условия оплаты – 100% предоплата.

С уважением,

Заведующий отделом маркетинга

+375 29 676-24-63, +375 44 501-77-01
+375 17 356-87-86 т/ф
revyako.belagromech@mail.ru



Ревяко Л.И.